

TC 22 E(민서기) 사용자설명서



당사의 제품을 구입하여 주시어 감사합니다. 사용하기 전에 설명서를 잘 읽으시고, 잘못 사용되는 일이 없도록 유의하여 주시기 바랍니다.

본 사용설명서는 사용 후, 가깝고 찾기 쉬운 곳에 보관하여 주시기 바랍니다.

수입판매원 광명상사

1. 사용법

1.1 컨트롤 버튼

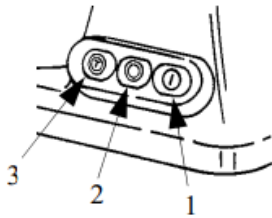

1. 시작 버튼 "1"
2. 정지 버튼 "0"
3. 역방향 버튼 "T"

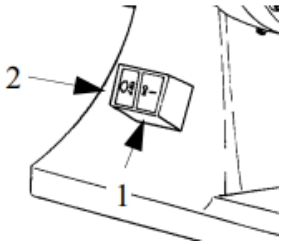

French Kit의 컨트롤은 TC에 배치되어 있습니다.

1.2 사용을 위한 TC 설정

주의) 제품을 사용하기 전에 제거할 수 있는 모든 구성요소가 아래 그림과 같이 제자리에 고정되어 있는지 확인하십시오.

- 분쇄기 배출구를 장착하고 유니온 측면에 있는 핸들을 사용하여 제자리에 고정합니다.
- 스크류 피더, 블레이드 및 디스크를 장착한 다음 잠금 너트를 조입니다.

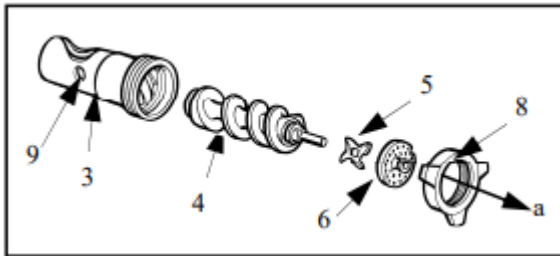

1.3 민서 채우기(그림 n°10 참조)

다지기를 사용할 때 올바른 위치에 서 있는 것이 중요합니다(아래그림 참조).

작업할 때 신체 일부가 다지기에 직접 닿는 자세를 취하지 마십시오.

주의) 분쇄기는 작업할 때 채워야 합니다. 따라야 할 절차는 다음과 같습니다.

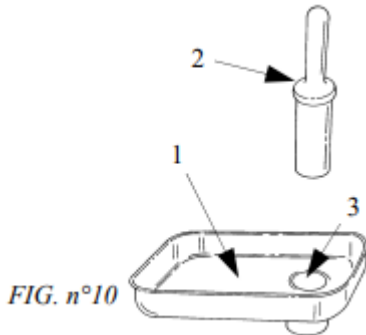

1. 음식을 트레이(1)에 넣습니다.
2. 시작 버튼 "1"를 사용하여 분쇄기를 시작합니다.
3. 유봉을 들어올립니다(2). 고기를 튜브(3)에 넣습니다. 유봉을 사용하여 고기를 구멍으로 밀어 넣습니다.
4. 고기가 미리 잘려져 있으면 스크류 피더에 문제가 없으나 문제가 있을 경우 고기가 원하는 크기로 잘릴 때까지 잠금너트를 조이십시오.
5. 따라서 디스크와 블레이드는 더 오래 지속되고 시간이 지나도 선명도를 유지합니다.
 - 모든 고기가 다져지면 기기를 끕니다.
 - 블레이드와 디스크는 항상 연결되어 있어야 합니다.

6. 잠금 너트를 과도하게 조이지 마십시오.
7. 사용이 끝나면 정지 버튼 "0"을 누르시고, 그런 다음 기기를 벗기고 개구부와 기타 모든 구성 요소를 철저히 청소하십시오.

1.4 강판 채우기(아래 그림 참조)

주의) 기기를 끈 상태에서 강판을 채우십시오.

절차는 다음과 같습니다.

1. 노루발 레버를 올립니다.
2. 구멍에 같은 식품을 채운 후 레버를 내립니다. 압착 레버는 자석(2)과 마이크로 스위치(3) 사이에 접촉이 있도록 위치(1)로 닫힐 수 있어야 합니다. 접촉이 없으면 기기가 작동하지 않으므로 이것은 중요합니다.
3. 사고를 피하기 위해 항상 올바른 자세로 서십시오. 신체는 작업 표면에 수직이어야 합니다(그림 n°12 참조). 기기가 작동 중일 때 강판에 손을 넣지 마십시오.
4. 시작 버튼 "I"를 누릅니다.
5. 그레이팅이 끝나면 정지 버튼 "0"을 누르십시오.



주의) 다음과 같은 일이 발생하지 않도록 주의하십시오.

금속성 물체 또는 4페이지에 명시된 것 이외의 물체를 삽입하십시오.

다지기, 강판, 링너트 내부에 넣고 작업시 기기에 낄 수 있는 옷을 사용하지 마십시오.

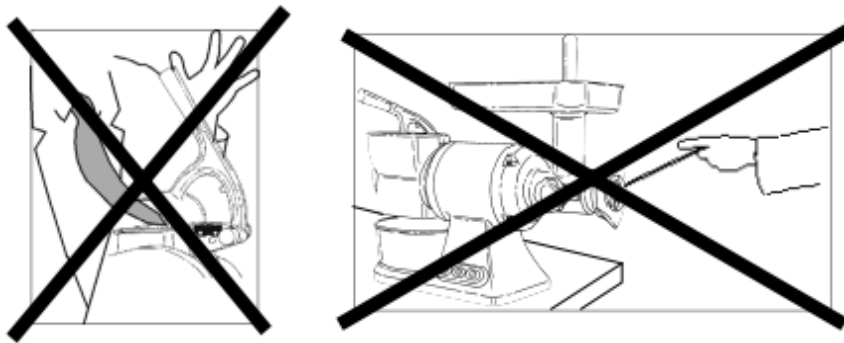

2. 정기 청소

2.1 일반 사항

장치는 적어도 하루에 한 번 또는 필요한 경우 한 번 이상 청소해야 합니다.

TC의 모든 다양한 구성 요소는 식품과 직접 접촉하는지 여부에 관계없이 세심하게 청소하십시오.

장치 표면을 손상시킬 수 있는 가압 워터젯, 산업용 세척제, 브러시 또는 기타 유형의 청소 도구를 사용하여 TC를 청소하지 마십시오.

청소하기 전에 제품의 전기 공급 플러그를 제거해야 합니다.

2.2 기기 청소를 위해 따라야 할 절차(그림 n°14 참조)

주의!

- 유봉(1)과 음식 트레이(2)를 제거합니다.
- 잠금 너트(8)를 풀고 디스크(6), 블레이드(5) 나사 공급 장치(4)를 화살표 방향(a)으로 풉니다.

- 노브(7)를 풀고 다지기(3)를 항상 화살표 방향으로 제거합니다.
이제 따뜻한 물(50 C°)과 중성 세제를 사용하여 모든 구성 요소를 세척할 수 있습니다(그림 n° 15-15a 참조).
주요 구조를 청소하려면 젖은 천을 사용하고 깨끗한 물로 자주 헹굽니다.

주의!

TCG에 장착된 강판 롤러는 브러시로 청소해야 합니다.
천공된 구멍을 조심스럽게 청소하십시오. 다시 장착하기 전에 모든 구성 요소가 완전히 건조되었는지 확인하십시오.

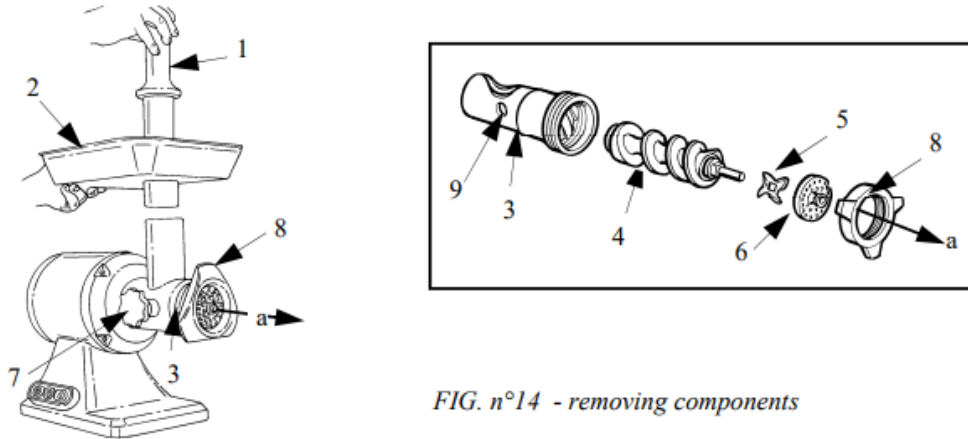

FIG. n°14 - removing components

주의 TC/TCG를 다시 장착하려면 위의 다이어그램을 따르십시오.

- 1) 민서 블록을 장착하고 노브(7)를 사용하여 제자리에 고정합니다. 노브의 핀을 개구부(9)에 삽입해야 합니다.
- 2) 스크루 피더(4)를 다지기 블록(3)에 삽입하고 올바른 위치에 있는지 확인합니다.
- 3) 스크루 피더의 스퀘어 핀에 블레이드(5)를 장착한 후 디스크(6)를 장착합니다. 원래 커플링 구성을 유지합니다.
- 4) 모든 구성 요소가 장착되면 잠금 너트를 제자리에 돌려서 고정합니다.

3. 유지보수

3.1 - 일반 사항

기기를 수리하기 전에 주 전원에서 기기를 분리하는 전기 공급 플러그를 분리해야 합니다.

3.2 - 풋 서포트

시간이 지나면 발 지지대가 악화되어 불안정해질 수 있습니다. 이 경우 교체하십시오.

3.3 - 전원 공급 케이블

전원 케이블의 마모 상태를 주기적으로 확인하고 필요 시 "서비스 센터"에 교체를 요청하세요.

3.4 - 푸시 버튼 라벨

시간이 지나면 라벨에 자국이 남거나 손상될 수 있습니다. 이런 일이 발생하면 "서비스 센터"에 교체를 문의하십시오.

3.5 - 디스크 및 블레이드

블레이드와 디스크 모두 시간이 지남에 따라 성능이 저하될 수 있습니다. 이런 일이 발생하면 "서비스 센터"에 원래 교체품을 문의하십시오.